

9.8.2002

Työeläkelaitoksille

## 1.1.1998 TAI SEN JÄLKEEN ALKANEIDEN TEL-TYÖALOJEN TYÖSUHTEIDEN VAKUUTAMINEN JÄLKIKÄTEEN

TEL:n ja TaEL:n rajanvetoa ja vakuuttamista muutettiin 1.1.1998 voimaantulleella lainmuutoksella siten, että TEL-alojen alle kuukauden jatkuneet työsuhteet ja alle TEL:n rajamäärän jäävät työsuhteet on vakuutettava TaEL:n mukaan. Lisäksi kotitalouden teettämä työ, paitsi LEL-aloilla, vakuutetaan TaEL:ssa. Työsuhteen vakuuttamista koskevaa TEA 1 § muuttui siten, että työsuhde voi tulla siirrettäväksi TEL-vakuutuksesta TaEL:iin ja päinvastoin.

TEL-työsuhteen selvittämistä ja vakuuttamista koskevan yleiskirjeen A 5/2001 kohdassa 6.1 sekä lyhyiden työsuhteiden vakuuttamista koskevan yleiskirjeen A 44/97 kohdassa 7.5 käsitellään 1.1.1998 tai sen jälkeen alkaneiden TEL- ja TaEL-työsuhteen vakuuttamista jälkikäteen.

Jäljempänä annetaan tästä vakuuttamismenettelystä tarkennettu ohje. Se koskee 1.1.1998 tai sen jälkeen alkanutta TEL-alojen työsuhdetta, jossa kuukausiansiot vaihtelevat yli ja alle TEL:n rajamäärän.

Tarkennettu ohje

Vakuutettaessa 1.1.1998 tai sen jälkeen alkaneita TEL- ja TaEL-työsuhteita jälkikäteen on noudatettava 1.1.1998 muutetun TEA 1 §:n säännöksiä. On huomattava, että uudella ohjeella ei muuteta itse työsuhteen olemassaoloa eli näytön harkintaa koskevia periaatteita, jotka siis pysyvät edelleen samoina kuin aikaisemminkin. Ohje ei myöskään muuta TEL 15 b §:n oikaisutilanteista erikseen annettuja ohjeita.

Tämän mukaan työsuhde kuuluu alusta alkaen TEL:n piiriin, jos ansaittu palkka on ensimmäisen kuukauden ajalta (30 pv) vähintään TEL:n rajamäärän suuruinen. Työsuhde vakuutetaan tämän jälkeen TEL:n mukaan, vaikka työansio jäisikin TEL:n rajamäärää pienemmäksi, kunnes työnantajan ilmoituksen johdosta tulee selvitetyn, että työansio ainakin kuuden viimeksi kuluneen kalenterikuukauden aikana kunakin kuukautena ennen ilmoituksen tekemistä on ollut rajamäärää pienempi. Tällöin TEL-työsuhtejakso päätetään aikaisintaan ilmoituksen saapumista edeltävän kalenterikuukauden loppuun. Tästä eteenpäin työsuhde vakuutetaan TaEL:n mukaan.

Kun työnantaja ilmoittaa jo päättyneen työsuhteen jälkikäteen eläkelaitokselle, työsuhteen alussa 30 päivän aikana ansaittu palkka määrittää työsuhteen vakuuttamisen. Työsuhde siis jää edelleenkin TEL-vakuutukseen, jos työnantaja ei ole tehnyt päättymisilmoitusta, silloin kun ansiot alittavat TEL-rajamäärän. (Liite, esimerkki 1).

9.8.2002

Kun työnantaja ilmoittaa jatkuvan työsuhteen jälkikäteen, siirto TEL:n piiristä TaEL:n piiriin edellyttää, että työnantaja tekee siirrosta ilmoituksen eläkelaitokselle. Työnantaja ei voi vaatia, että TEL-työsuhdejakso päätettäisiin takautuvasti johonkin työnantajan määrittelemään ajankohtaan, vaan työsuhdejakso on TEA 1 §:n mukaisesti päätettävä ilmoituksen saapumista edeltävän kalenterikuukauden loppuun. (Liite, esimerkki 2).

Työnantajan ilmoitus eläkelaitokselle luonnollisesti puuttuu silloin, jos Eläketurvakeskus joutuu ottamaan pakkovakuutuksen työnantajan puolesta.

Jos työntekijän ansaitsema palkka on työsuhteen alkaessa TEL:n rajamäärää pienempi, sovelletaan TaEL:ia, kunnes kahtena peräkkäisen kuukautena maksetut ansiot ovat olleet vähintään TEL:n rajamäärän suuruiset. Työsuhde on siirrettävä TEL-vakuutukseen jälkimmäisen kuukauden alusta lukien. Tämä siirto ei edellytä työnantajan ilmoitusta siirrosta eläkelaitokselle. (Liite, esimerkki 3).

Jos työsuhteesta on tiedossa kestoaika ja koko ajalta maksettu palkka, mutta siitä ei ole mahdollista saada kuukausikohtaista palkkaerittelyä, jaetaan kokonaisansiot työsuhdeajalla. Esim. verotiedoista saatu vuosiansio jaetaan 12:lla, jos työsuhde on jatkunut yhdenjaksoisesti koko vuoden. Jos TEL:n rajamäärä näin laskettuna kuukausittain täyttyy, työsuhde vakuutetaan kokonaisuudessaan TEL:n piiriin. Jos TEL:n rajamäärä näin laskettuna ei täyty, työsuhde vakuutetaan kokonaisuudessaan TaEL:n mukaan.

#### Ennen 1.1.1998 voimassa olleiden TEL- työsuhteiden vakuuttaminen jälkikäteen

Jos työnantajalla on ollut TEL-vakuutus, lähtökohta on, että työsuhteen vakuuttamiseen tai sen jättämiseen vakuuttamatta sovelletaan kulloinkin voimassa olleita TEA 1 §:n säännöksiä.

Jos työnantajalla ei ole ollut TEL-vakuutusta ja ansiotaso on vaihdellut TEL:n rajamäärää suurempana ja pienempänä, vakuutettavaksi tulevat työsuhteesta jaksot, jotka täyttävät TEL:n edellytykset.

Liite

Kolme esimerkkiä

JAKELU

A-yleiskirje

**Esimerkki 1**

**Työsuhde 3.11.1999 – 10.2.2001**

Työsuhteen ansiot ja työsuhdetietojen ilmoittamishetki

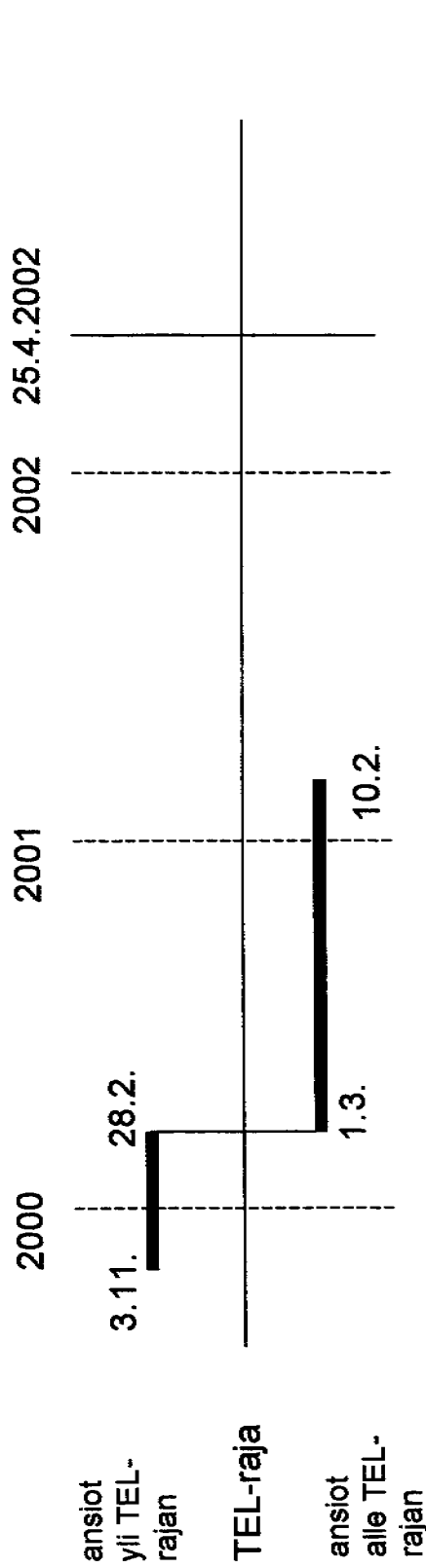

Työsuhteen vakuuttaminen

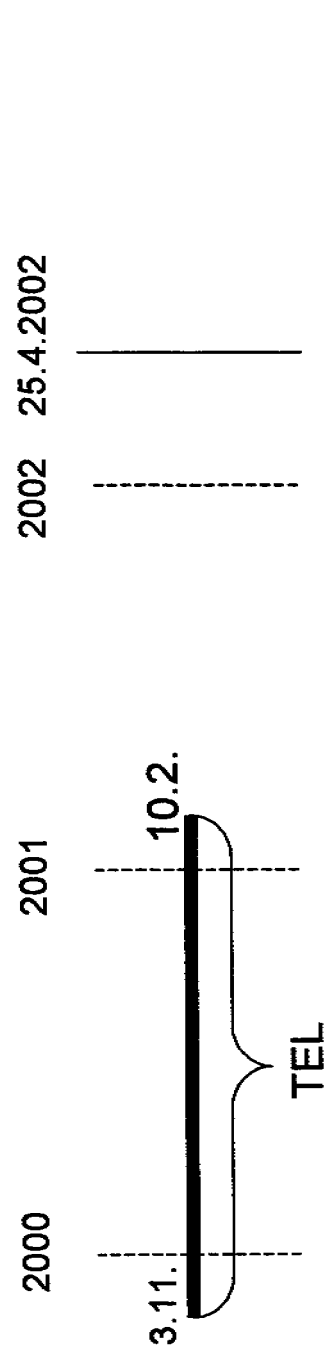

TEL 3.11.1999 – 10.2.2001

**Esimerkki 2**

**Työsuhde 1.6.2000 - jatkuu**

**Työsuhteen ansiot ja työsuhtedietojen ilmoittamishetki**

työnantaja ilmoittaa työsuhteen  
eläkelaitokselle ja tekee ilmoituksen  
siirrosta TEL:sta TaEL:iin

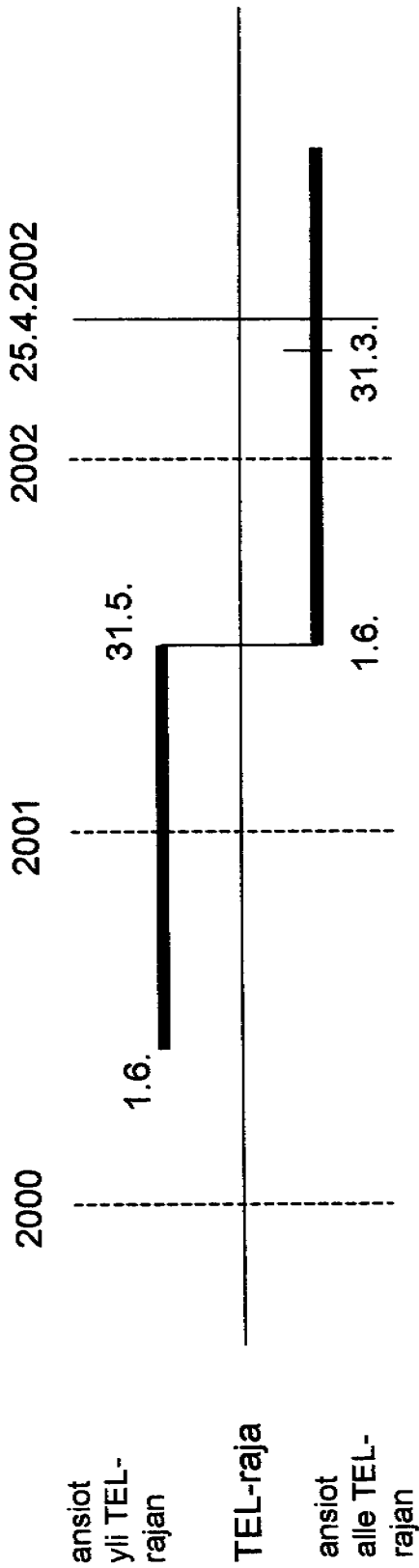

2000 2001 2002 25.4.2002

**Työsuhteen vakuuttaminen**

työnantaja ilmoittaa työsuhteen  
eläkelaitokselle ja tekee ilmoituksen  
siirrosta TEL:sta TaEL:iin

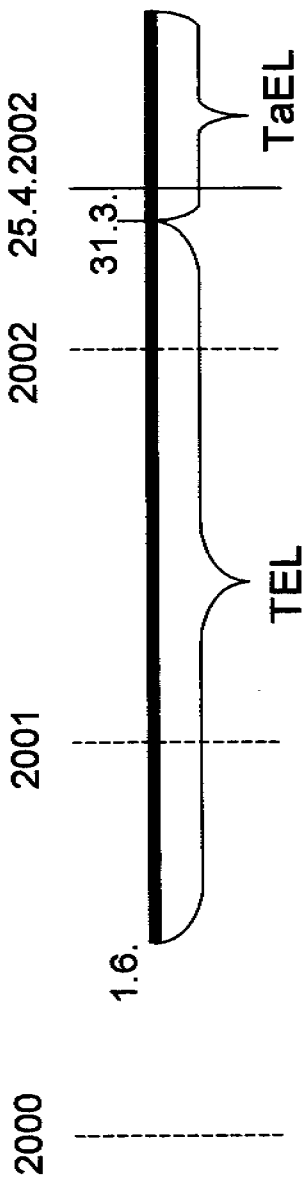

2000 2001 2002 25.4.2002

TEL 1.6.2000 – 31.3. 2002 ja TaEL 1.4.2002 -

### Esimerkki 3

## Työsuhde 1.7.2000 – 20.2.2002

### Työsuhteen ansiot ja työsuhdetietojen ilmoittamishetki

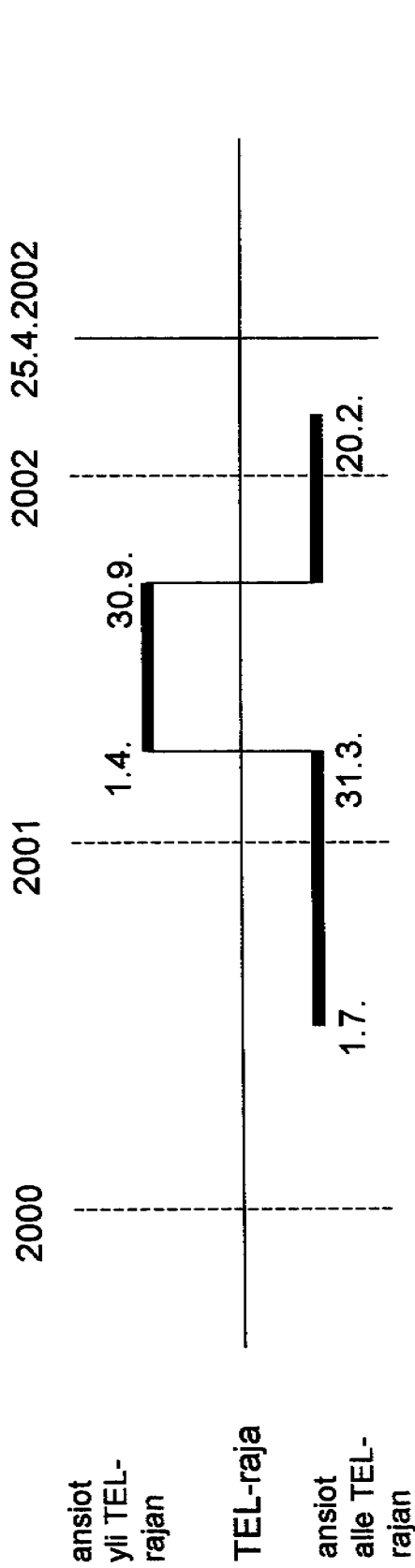

### Työsuhteen vakuuttaminen

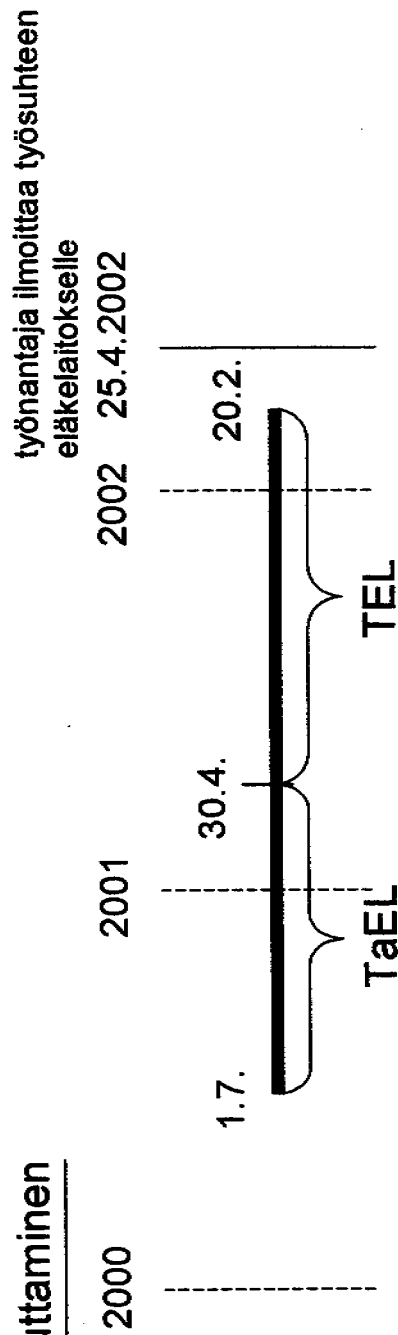

TaEL 1.7.2000 – 30.4.2001 ja TEL 1.5.2001 – 20.2.2002